

SC-48系列 | 尖部替換迴轉頂針

適用 CNC車床、高速車床及一般車床。

用途 適用一般小徑高速車削加工。

結構 採用斜角滾珠軸承，深溝滾珠軸承特殊設計製成。

配件 48型小子、61型沖子

精準度 0.005以內

尺寸表 單位: mm

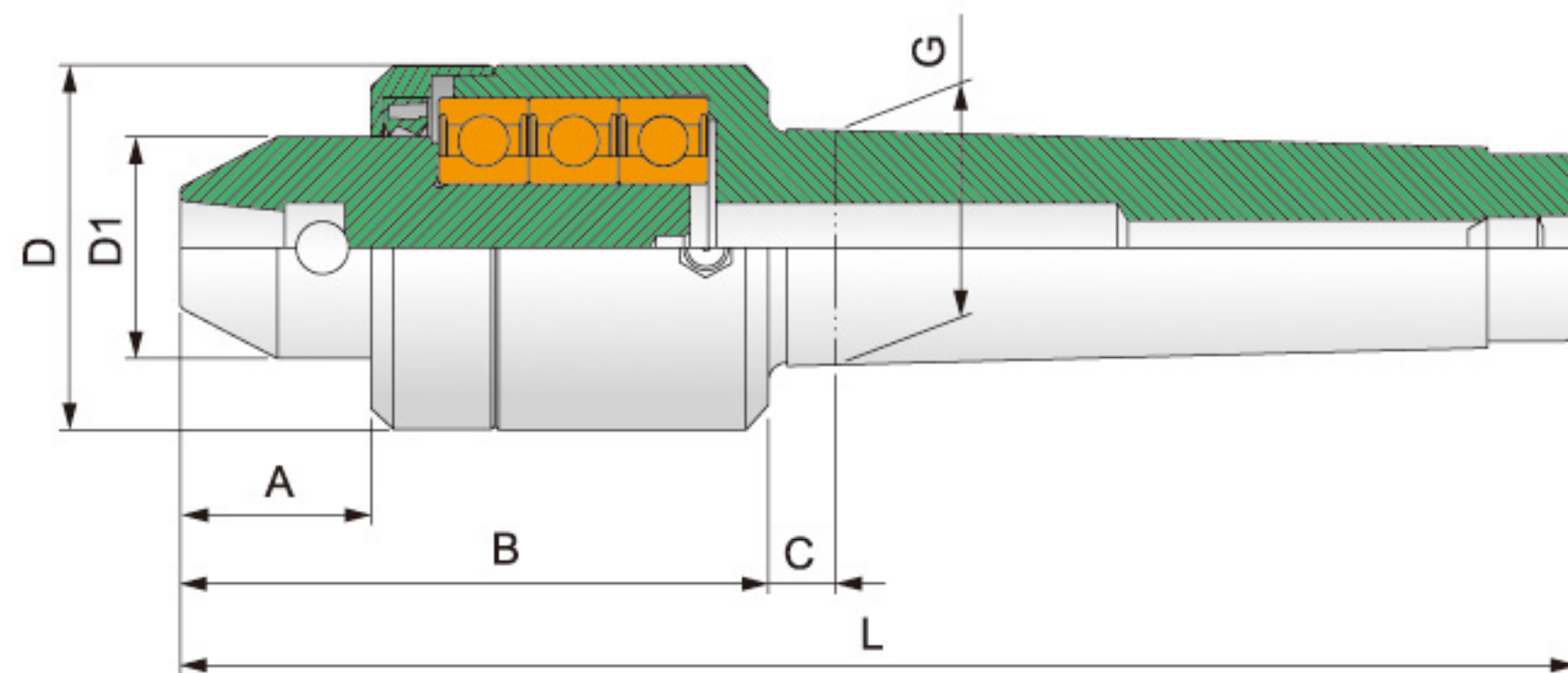

型式/外表尺寸	A	B	C	D	D1	G	L	軸承最高轉數	軸承徑向力(載重)
SC-48-M-2	25	78	6	52	28.5	17.780(MT2)	147	2,000 rpm	300 kg
SC-48-M-3	25	79	8	52	28.5	23.825(MT3)	166	2,000 rpm	400 kg
SC-48-M-4	25	78	9	52	28.5	31.267(MT4)	186	2,000 rpm	500 kg