

# SC-91 系列 | 尖部替換迴轉頂針

**適用** 一般車床使用（沒有防水功能，不適用CNC車床）。

**用途** 適用一般軸心車削加工。

**結構** 採用合金鋼材，經熱處理硬度達 $57^{\circ} \sim 60^{\circ}$ ，內外徑研磨製成。

**配件** 61型中子、61型沖子

**精準度** 0.005以內

**尺寸表** 單位: mm

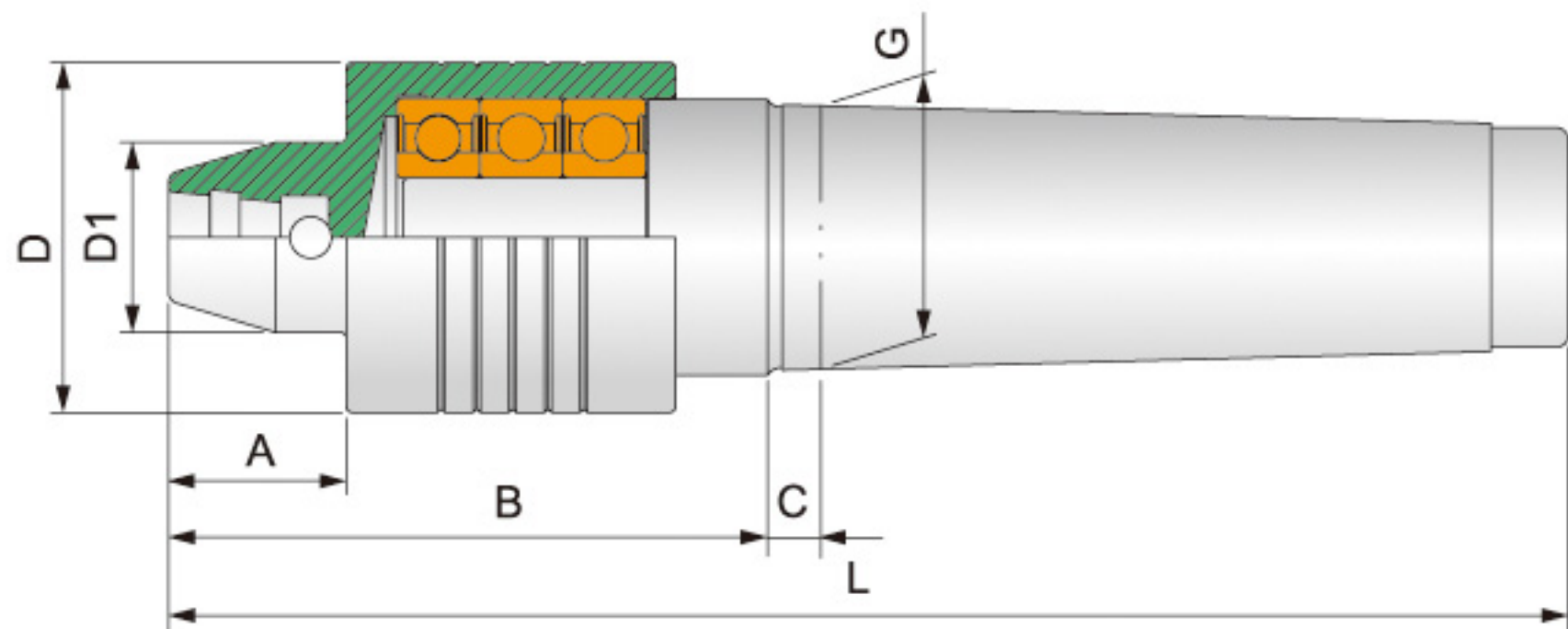

型式/外表尺寸	A	B	C	D	D1	G	L	軸承最高轉數	軸承徑向力(載重)
<b>SC-91-L-2</b>	30	95	6	48	32	17.780(MT2)	164	3,500 rpm	160 kg
<b>SC-91-L-3</b>	30	95	8	48	32	23.825(MT3)	182	3,000 rpm	250 kg
<b>SC-91-L-4</b>	30	95	9	48	32	31.267(MT4)	203	2,600 rpm	400 kg
<b>SC-91-L-5</b>	30	101	9	59	32	44.399(MT5)	236	2,200 rpm	800 kg