

SC-67-A 系列 | 齒部替換式端面固定傳動頂針

適用 CNC車床、高速車床、自動送料專用機、滾齒機及其他機床。

精準度 0.005以內

特點 使用本固定傳動插式頂針可正、反轉車削，使用前須先車削工件端面，才可使用於CNC車床及其他機床，可前後同步車削工件一次加工完成。本頂針優點：頭部可更換多種尺寸，降低成本，使用方便。

配件 標準組配件：
SC-67-0616
SC-67-0820
SC-67-1025

注意 本替換式端面固定齒插式傳動頂針，靠尾座足夠壓力，即可傳動車削使用，尾座壓力越高，傳動力越大。

尺寸表 單位: mm

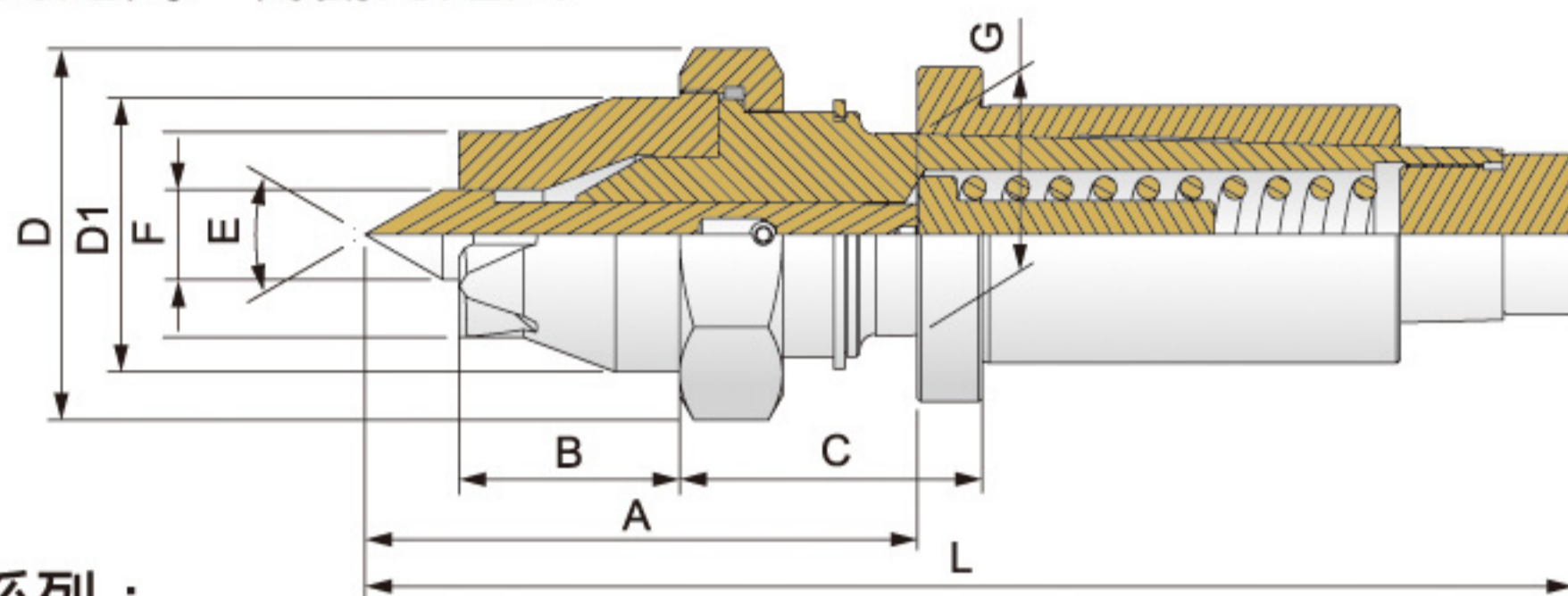

SC-67-A-MT3 系列：

型式/外表尺寸	A	B	C	D	D1	E	F	G	L
SC-67-A-0408	77.3	34.3	45	57	42.8	4	8	23.825(MT3)	156.3
SC-67-A-0510	77.3	34.3	45	57	42.8	5	10	23.825(MT3)	156.3
SC-67-A-0612	79.3	34.3	45	57	42.8	6	12	23.825(MT3)	158.3
SC-67-A-0616	79.3	34.3	45	57	42.8	6	16	23.825(MT3)	158.3
SC-67-A-0820	79.3	34.3	45	57	42.8	8	20	23.825(MT3)	158.3
SC-67-A-1025	84.6	34.3	45	57	42.8	10	25	23.825(MT3)	161.9
SC-67-A-1225	85.9	34.3	45	57	42.8	12	25	23.825(MT3)	161.9
SC-67-A-1432	85.9	34.3	45	57	42.8	14	32	23.825(MT3)	161.9

SC-67-A-MT4 系列：

SC-67-A-0408	77.3	34.3	47	57	42.8	4	8	31.267(MT4)	179.3
SC-67-A-0510	77.3	34.3	47	57	42.8	5	10	31.267(MT4)	179.3
SC-67-A-0612	79.3	34.3	47	57	42.8	6	12	31.267(MT4)	181.3
SC-67-A-0616	79.3	34.3	47	57	42.8	6	16	31.267(MT4)	181.3
SC-67-A-0820	79.3	34.3	47	57	42.8	8	20	31.267(MT4)	181.3
SC-67-A-1025	84.6	34.3	47	57	42.8	10	25	31.267(MT4)	184.9
SC-67-A-1225	85.9	34.3	47	57	42.8	12	25	31.267(MT4)	187.9
SC-67-A-1432	85.9	34.3	47	57	42.8	14	32	31.267(MT4)	187.9

SC-67-A-MT5 系列：

SC-67-A-0408	77.3	34.3	47	57	42.8	4	8	44.399(MT5)	203.3
SC-67-A-0510	77.3	34.3	47	57	42.8	5	10	44.399(MT5)	203.3
SC-67-A-0612	79.3	34.3	47	57	42.8	6	12	44.399(MT5)	205.3
SC-67-A-0616	79.3	34.3	47	57	42.8	6	16	44.399(MT5)	205.3
SC-67-A-0820	79.3	34.3	47	57	42.8	8	20	44.399(MT5)	205.3
SC-67-A-1025	84.6	34.3	47	57	42.8	10	25	44.399(MT5)	208.3
SC-67-A-1225	85.9	34.3	47	57	42.8	12	25	44.399(MT5)	211.9
SC-67-A-1432	85.9	34.3	47	57	42.8	14	32	44.399(MT5)	211.9