

F67系列 | 端面固定傳動頂針

適用 CNC車床、高速車床、滾齒機及其他機床。

特點 使用本固定傳動插式頂針可正、反轉車削，使用前須先車削工件端面，才可使用，可前後同步車削工件一次加工完成。

注意 使用本端面固定齒插式傳動頂針，靠尾座足夠壓力，即可傳動車削使用，尾座壓力越高，傳動力越大。

配件 MT4套筒 **精準度** 0.005以內

尺寸表 單位: mm

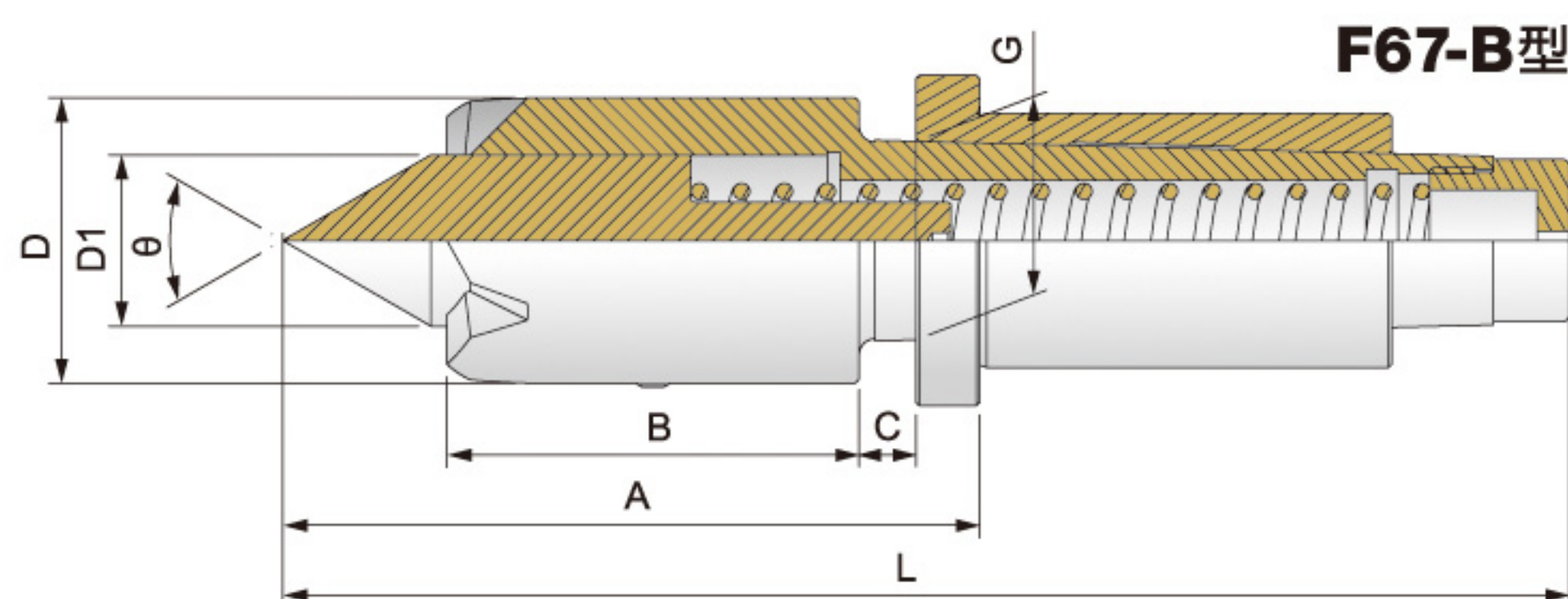
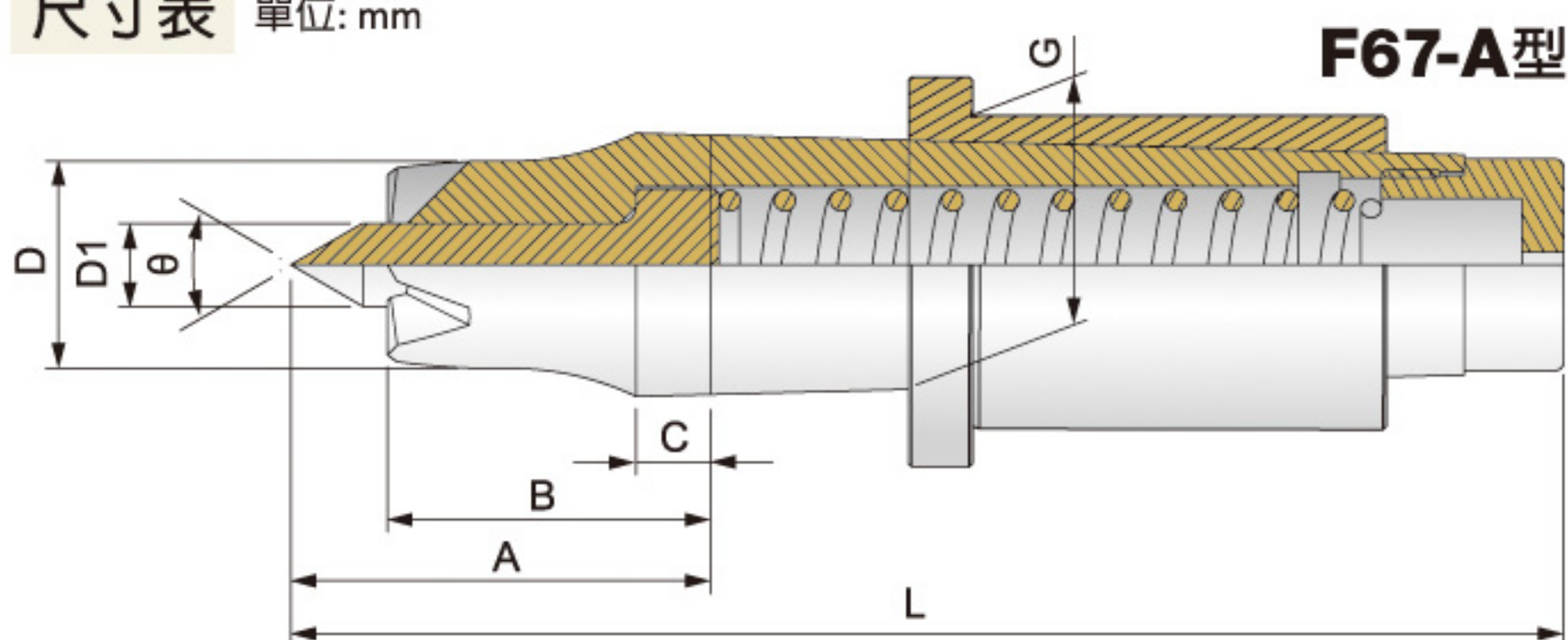

F67-A型系列：

| 型式/外表尺寸 | A | B | C | D | D1 | G | L | θ |
|-------------------|----|----|---|----|----|-------------|-----|----------|
| F67-0408-4 | 45 | 39 | 9 | 8 | 4 | 31.267(MT4) | 147 | 60° |
| F67-0510-4 | 46 | 39 | 9 | 10 | 5 | 31.267(MT4) | 148 | 60° |
| F67-0612-4 | 47 | 39 | 9 | 12 | 6 | 31.267(MT4) | 149 | 60° |
| F67-0616-4 | 47 | 39 | 9 | 16 | 6 | 31.267(MT4) | 149 | 60° |
| F67-0820-4 | 49 | 39 | 9 | 20 | 8 | 31.267(MT4) | 151 | 60° |
| F67-0832-4 | 49 | 39 | 9 | 32 | 8 | 31.267(MT4) | 151 | 60° |
| F67-1025-4 | 51 | 39 | 9 | 25 | 10 | 31.267(MT4) | 153 | 60° |
| F67-1228-4 | 53 | 39 | 9 | 28 | 12 | 31.267(MT4) | 155 | 60° |
| F67-1432-4 | 54 | 39 | 9 | 32 | 14 | 31.267(MT4) | 156 | 60° |

F67-B型系列：

| 型式/外表尺寸 | A | B | C | D | D1 | G | L | θ |
|-------------------|-----|----|----|----|----|-------------|-----|----------|
| F67-1836-4 | 102 | 65 | 10 | 36 | 18 | 31.267(MT4) | 195 | 60° |
| F67-2240-4 | 107 | 67 | 10 | 40 | 22 | 31.267(MT4) | 200 | 60° |
| F67-2745-4 | 115 | 70 | 10 | 45 | 27 | 31.267(MT4) | 207 | 60° |